

Ручной пульт RF 2-местн.

Арт. № : MK100RF

Руководство по эксплуатации

1 Правила техники безопасности



Монтаж и подключение электрических приборов должны выполняться только профессиональными электриками.

Возможны тяжелые травмы, возгорание или материальный ущерб. Тщательно изучите и соблюдайте инструкцию.

Передача радиосигнала осуществляется по общедоступному каналу связи, поэтому устройство не подходит для применения в сфере обеспечения безопасности, например, для аварийного отключения оборудования, экстренных вызовов.

Данное руководство является неотъемлемым компонентом изделия и должно оставаться у конечного потребителя.

2 Конструкция прибора



рисунок 1: Конструкция прибора

- (1) Подключение KNX (TP)
- (2) Кнопка программирования
- (3) Светодиод состояния
 - Быстро мигающий красный цвет: функция фильтра деактивирована
 - Медленно мигающий красный цвет: режим безопасного состояния Safe State активен
 - Мигающий желтый цвет: в зависимости от программирования. Передача телеграмм выполняется на обеих или только на одной стороне KNX, только для собственных доменов или для всех доменов RF.
- (4) Антенна (RF)

3 Функция

Системная информация

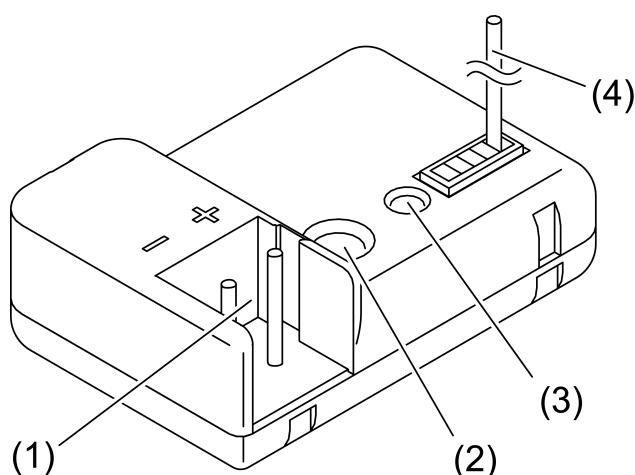
Данный прибор является продуктом системы KNX и соответствует директивам KNX. Условием для понимания являются детальные специальные знания, полученные в процессе обучения системе KNX.

Радиус действия радиосистемы зависит от различных внешних условий. Его можно оптимизировать путем выбора места установки. В документации к данному прибору содержатся основные сведения по использованию радиосистемы KNX.

Проектирование, монтаж и ввод в эксплуатацию осуществляются с помощью ETS начиная с версии 5. На нашей странице в сети Интернет вы всегда можете получить актуальную информацию о поддерживаемых изделиях, ознакомиться с техническими описаниями и декларацией о соответствии.

Прибор совместим с KNX Data Secure начиная с версии «V01». KNX Data Secure предоставляет защиту от вмешательства в систему автоматизации зданий и его можно сконфигурировать в проекте ETS. Персонал должен быть квалифицированным и обладать необходимыми знаниями.

Обзор версий прибора

Приборы с маркировкой «V00»: не совместимы с KNX Data Secure. Ввод в эксплуатацию в режиме Secure других приборов через преобразователь с этой версией прибора невозможен.

Приборы с маркировкой начиная с версии «V01»: совместимы с KNX Data Secure начиная с версии ETS5.7.3. Ввод в эксплуатацию в режиме Secure других приборов через преобразователь возможен начиная с этой версии прибора без ограничений.

Приборы могут быть обновлены. Обновление микропрограммного обеспечения (например, V00 → V01) можно легко провести с помощью специальной прикладной программы ETS. Подробная информация на эту тему приводится в технической документации.

Упрощенная декларация о соответствии

Настоящим заявляется Albrecht Jung GmbH & Co. KG, что тип радиооборудования Арт. № MK100RF

соответствует директиве 2014/53/EU. Полный артикульный номер указан на устройстве. Полный текст декларации о соответствии требованиям ЕС доступен по следующему адресу в Интернете: www.jung.de/ce

Использование по назначению

- Соединение радиосетей KNX с проводными линиями KNX
- Повышение дальности радиосвязи в сетях KNX (работа в качестве повторителя)
- Монтаж в розетку прибора в соответствии с DIN 49073



рисунок 2: Преобразователь и абонент RF



рисунок 3: Преобразователь и абонент RF, дополнение посредством повторителя

- (5) Преобразователь
- (6) Блок электропитания KNX с дросселем
- (7) Повторитель
- (8) Блок электропитания

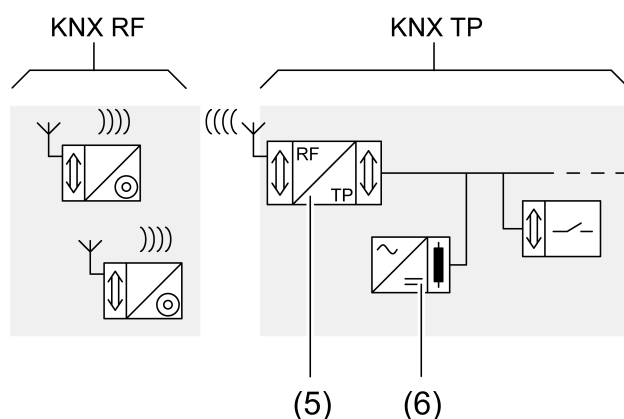
4 Работа в качестве преобразователя

Физический адрес преобразователя является адресом линейного или зонального устройства сопряжения $x.y.0$ и должен соответствовать логической топологии оборудования KNX. Для этого необходимо соблюсти все условия, приведенные в технической документации.

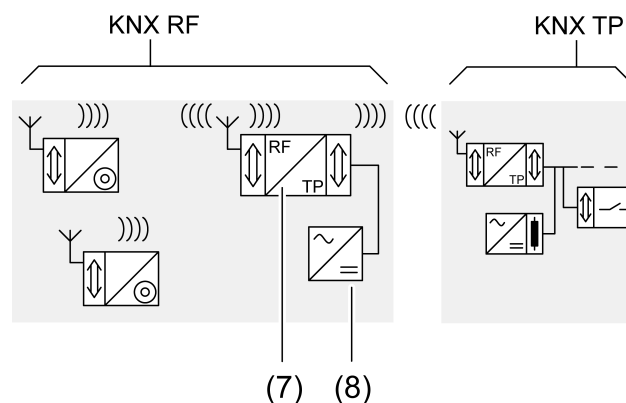
Электропитание подается по шине KNX.

- i** Во время работы в качестве преобразователя дополнительно можно активировать функцию повторителя.

5 Работа в качестве повторителя

Физический адрес повторителя радиосигналов представляет собой адрес стандартного абонента KNX $x.y.z$ ($z \neq 0$) в пределах диапазона адресов радиосистемы KNX. Для этого необходимо соблюсти все условия, приведенные в технической документации.

Прибор работает через отдельный блок электропитания (дополнительная принадлежность) или через подключение к линии KNX.

- i** Не используйте выход 30 В блока электропитания KNX. Преобразователь может нагреваться до недопустимой температуры.
- i** Режим повторителя активируется после выдачи физического адреса. Программирование по шине после этого становится невозможным. Прибор доступен только по радиосигналу. Для активации прибора по шине необходимо произвести сброс значений прибора до заводских настроек.

6 Информация для специалистов-электриков



ОПАСНО!

Электроток при прикосновении к находящимся под напряжением частям вблизи зоны монтажа.

Электроток может привести к смерти.

Перед началом работ с прибором отсоедините его от сети и изолируйте все находящиеся под напряжением детали поблизости!

6.1 Монтаж и электрическое соединение

Монтаж и подключение прибора

Монтаж в приборную розетку для скрытой или поверхностной установки.

i Под открытым небом: применяйте приборную розетку с классом защиты IP55.

Через приборную розетку не должны проходить одножильные провода других электрических цепей.

Через приборную розетку не должны проходить другие провода в защитной оболочке.

Работа в качестве преобразователя:

- Подключите прибор с помощью шинной клеммы к кабелю шины KNX.

Работа в качестве повторителя:

- Подключить прибор с помощью шинной клеммы к отдельному блоку электропитания.
- Вставить прибор в предназначенную для него розетку.
- Антенну прокладывать в максимально растянутом состоянии. Если это невозможно, то антенну следует разместить за прибором в форме круга.

i При применении заглушек проследить за тем, чтобы антенна не проходила непосредственно за металлической ручкой для переноски.

Выбор места монтажа

- Для достижения высокого качества передачи прибор должен находиться на достаточном расстоянии от возможных источников помех, например от металлических поверхностей, микроволновых печей, высококачественных акустических систем и телевизионного оборудования, пускорегулирующих аппаратов или трансформаторов.
- Не монтируйте преобразователь на уровне земли или пола.
- Не устанавливайте приборы KNX RF в металлические распределительные щиты для малоамперных сетей или розетки.
- Группу преобразователей следует размещать таким образом, чтобы зоны радиосигналов не перекрывались или чтобы преобразователи могли обмениваться сигналами между собой. В рамках установки необходимо проверить, может ли преобразователь быть сконфигурирован в качестве повторителя.

i Доступ к преобразователям должен обеспечиваться и после завершения монтажа.

6.2 Ввод в эксплуатацию

Загрузка физического адреса и программы приложений

Условие: прибор подключен и подача электропитания включена.

- Нажмите кнопку программирования.
Светодиод состояния загорится красным цветом.
- Загрузите физический адрес и адрес домена.
Светодиод состояния гаснет.
- Загрузите таблицу фильтров и параметры.

Выполните сброс значений преобразователя до заводских настроек

- Отсоедините прибор от шины или от блока электропитания.
- Нажмите кнопку программирования (2) и удерживайте ее.
- Подключите прибор к шине или к блоку электропитания.
Светодиод состояния (3) медленно мигает красным цветом.
Прибор находится в режиме безопасного состояния Safe-State.
- Отпустите кнопку программирования.

- Снова нажмите кнопку программирования (2) и удерживайте ее в течение ок. 20 секунд до тех пор, пока светодиод состояния не погаснет.
- Отпустите кнопку программирования.
Светодиод состояния (3) отображает один раз последовательность цветов: красный -> желтый.
Значения прибора сброшены до заводских настроек.

7 Технические характеристики

KNX RF

Среда передачи данных KNX	RF1.R
Режим ввода в эксплуатацию	S-режим
Радиочастота	868,0 ... 868,6 МГц
Мощность передачи	макс. 20 мВт
Радиус действия передатчика в открытом пространстве	тип 100 м
Категория приемника (Данные согласно EN 300220)	2

KNX TP (работа преобразователя)

Среда передачи данных KNX	TP256
Режим ввода в эксплуатацию	S-режим
Номинальное напряжение для системы KNX	DC 21 ... 32 В SELV
Потребление тока системой KNX	макс. 5 мА

Работа в качестве повторителя

Номинальное напряжение	24 В пост. тока SELV
------------------------	----------------------

Класс защиты	IP20
Класс защиты	III
Окружающая температура	-20 ... +55 °C
Температура хранения	-25 ... +45 °C
Температура транспортировки	-25 ... +70 °C
Относительная влажность	10 ... 100 % (не допускать выпадения росы)
Размеры Д×Ш×В	44x29x16 мм

8 Принадлежности

Блок питания 24 V, для DIN-рейки	Арт. № NT 2415 REG VDC
----------------------------------	------------------------

Ручной пульт RF 2-местн.

JUNG

ALBRECHT JUNG GMBH & CO. KG

Volmestraße 1

58579 Schalksmühle

GERMANY

Telefon: +49 2355 806-0

Telefax: +49 2355 806-204

kundencenter@jung.de

www.jung.de